

2023年度  
札幌中学選抜卓球大会  
兼北海道中学選抜卓球大会予選会

2023年11月18、19日(土・日) 8:00～

場所：札幌市白石区体育館

－ 式次第 －

開会式

開会の言葉

大会長挨拶

競技上の注意

連絡

札幌卓球連盟会長

審判長から

閉会式

成績発表・表彰

大会長挨拶

連絡

閉会の言葉

札幌卓球連盟会長

大会役員

名誉大会長	平 公夫							
大会長	権平 洋美							
副大会長	梶下 博	北里 嘉則	齋藤富美子	齊藤 昌志				
顧問	松川 裕三	原 一驥	高木 宏壽	河村 耕作	小泉 和夫	佐々木光晴		
	柳原 正明							
参加	加藤 明史							
監事	星 哲夫							

競技役員

大会委員長	宮嶋 衛次							
競技委員長	鈴木 豊							
競技副委員長	上田 栄子	埜 文男	森 美香子	相良 泰徳	矢川 博康	佐藤 敏史		
審判長	小塚 秀馬							
大会主任	田牧 雅也							
	(A)松浦乃利江	(B)大谷 愉	(C)山田 浩之					
	(高)佐藤 敏史	(中)小塚 秀馬	(小)二上 雅一					
大会委員	(A)木下 博嗣	飯田 知輝	川島 大樹	久保 遼真	鶴飼 竜二	亀田 陵介		
	片桐 快斗	松本 みどり	尾山 輝美	岩井佐知子	大山 夏海	(大)澤田 優太		
	(大)渡部 海磨							
	(B)高橋 栄二	紺野 翔太	相良 友樹	浪岡 昭彦	相原 幹太	富浜 勝宏		
	清水 明子	安齋 克江	橘 百華	新開 華奈	(大)園家 怜都	(大)吉本 宏弥		
	(C)釜井 嘉彦	山本 雅弘	松葉 直哉	太田 一希	日比野 豪	金村 真		
	安達 龍馬	渡部 太聖	三上美津子	下田 順子	菅野 歩美	(大)鈴木 海斗		
	(高)村尾 直之	井上 大介	高橋 真	三上 敬揮	柿崎多太弘	角 智幸		
	猪股 純	辰己 幸一	川田 泰章	楡引 文彦	佐藤 裕	小川 正明		
	和久田純平							
	(中)南葉 忠志	平森 俊明	星 将則	田中 秀紀	濱野 兼貴	久保村泰輔		
	皆川 直人	田牧 雅也	佐藤 史人	有賀 大祐	荻野 諒太			

※体育館内での注意

- 1) 専用使用される部屋以外は使用禁止です。(トレーニング室等)
- 2) 館内は土足(外靴)禁止です。 ※保護者も各自で上靴・スリッパ等を用意して使用してください。
- 3) 貴重品等は各学校もしくは個人の責任で管理して下さい。
- 4) 飲食・喫煙等は決められた場所のみでお願い致します。
- 5) 館内の電源コンセントは使用禁止です。(ビデオ・カメラ・携帯電話等の充電禁止)
- 6) 駐車場スペースが限られており、保護者は駐車できませんので車での来館はご遠慮下さい。
- 7) 呼び出しの際には、速やかにご協力下さい。

～男子団体戦～

<予選リーグ> 各リーグの1位が決勝トーナメントに進出

Aリーグ	札苗北	信濃	厚別南	勝敗	順位
① 札苗北					
② 信濃					
③ 厚別南					

Bリーグ	八軒東	屯田北	西野	東白石	勝敗	順位
① 八軒東						
② 屯田北						
③ 西野						
④ 東白石						

Cリーグ	藻岩	光陽	真駒内曙	勝敗	順位
① 藻岩					
② 光陽					
③ 真駒内曙					

Dリーグ	真駒内	幌東	平岸	勝敗	順位
① 真駒内					
② 幌東					
③ 平岸					

Eリーグ	米里	北辰	平岡緑	勝敗	順位
① 米里					
② 北辰					
③ 平岡緑					

Fリーグ	新琴似	澄川	陵北	勝敗	順位
① 新琴似					
② 澄川					
③ 陵北					

Gリーグ	八条	北白石	平岡	勝敗	順位
① 八条					
② 北白石					
③ 平岡					

Hリーグ	あいの里東	月寒	篠路	勝敗	順位
① あいの里東					
② 月寒					
③ 篠路					

Iリーグ	星置	発寒	新川	勝敗	順位
① 星置					
② 発寒					
③ 新川					

Jリーグ	琴似	厚別北	手稲東	啓明	勝敗	順位
① 琴似						
② 厚別北						
③ 手稲東						
④ 啓明						

Kリーグ	北陽	北都	柏丘	勝敗	順位
① 北陽					
② 北都					
③ 柏丘					

Lリーグ	栄町	丘珠	真栄	勝敗	順位
① 栄町					
② 丘珠					
③ 真栄					

Mリーグ	柏	西岡	八軒	勝敗	順位
① 柏					
② 西岡					
③ 八軒					

Nリーグ	栄	向陵	羊丘	勝敗	順位
① 栄					
② 向陵					
③ 羊丘					

Oリーグ	日章	札幌	新川西	栄南	勝敗	順位
① 日章						
② 札幌						
③ 新川西						
④ 栄南						

Pリーグ	北栄	屯田中央	元町	勝敗	順位
① 北栄					
② 屯田中央					
③ 元町					

【4チームリーグ】

- 1、①-④ ②-③
- 2、①-③ ②-④
- 3、①-② ③-④

【3チームリーグ】

- 1、②-③
- 2、①-③
- 3、①-②

【男子1位トーナメント】  
 <1位決定戦>

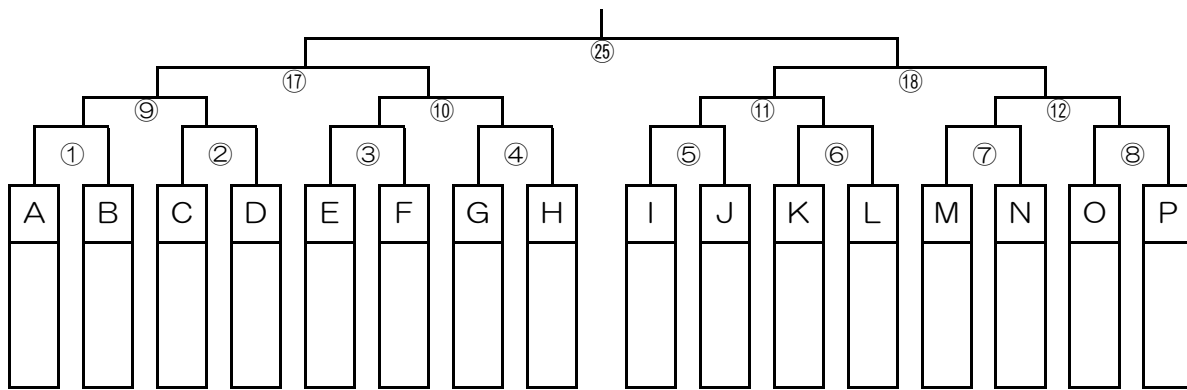

<9位決定戦>

<5位決定戦>

<13位決定戦>

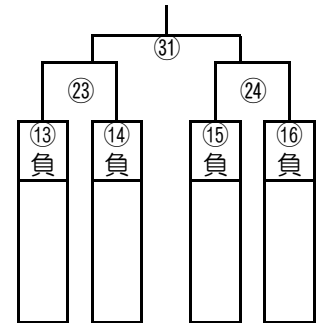
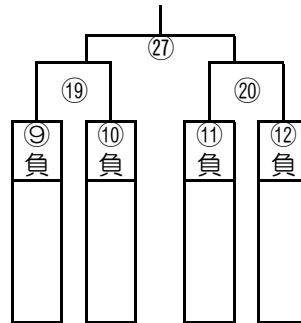
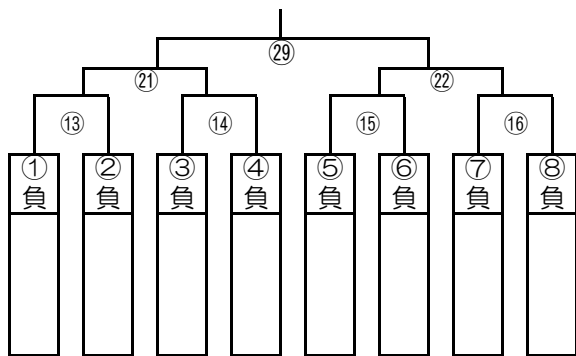

<3位決定戦>

<7位決定戦>

<11位決定戦>

<15位決定戦>

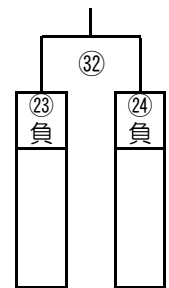
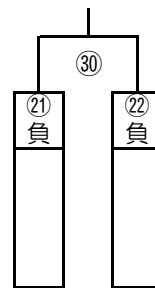
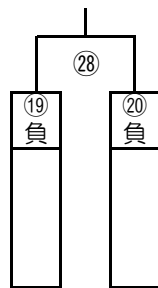
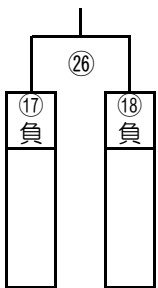

順位	学 校 名
1位	
2位	
3位	
4位	
5位	
6位	
7位	
8位	

順位	学 校 名
9位	
10位	
11位	
12位	
13位	
14位	
15位	
16位	

～女子団体戦～

<予選リーグ> 各リーグの1位が決勝トーナメントに進出

Aリーグ	あいの里東	北白石	真駒内	勝敗	順位
① あいの里東					
② 北白石					
③ 真駒内					

Bリーグ	手稲東	厚別南	新川	勝敗	順位
① 手稲東					
② 厚別南					
③ 新川					

Cリーグ	札幌	前田	八軒東	勝敗	順位
① 札幌					
② 前田					
③ 八軒東					

Dリーグ	陵北	西野	澄川	勝敗	順位
① 陵北					
② 西野					
③ 澄川					

Eリーグ	発寒	栄南	栄	勝敗	順位
① 発寒					
② 栄南					
③ 栄					

Fリーグ	柏	八条	琴似	平岡緑	勝敗	順位
① 柏						
② 八条						
③ 琴似						
④ 平岡緑						

Gリーグ	札幌北	元町	北栄	北辰	勝敗	順位
① 札幌北						
② 元町						
③ 北栄						
④ 北辰						

Hリーグ	真栄	月寒	真駒内曙	勝敗	順位
① 真栄					
② 月寒					
③ 真駒内曙					

Iリーグ	厚別北	柏丘	平岡	勝敗	順位
① 厚別北					
② 柏丘					
③ 平岡					

Jリーグ	西岡	信濃	八軒	勝敗	順位
① 西岡					
② 信濃					
③ 八軒					

Kリーグ	新川西	北陽	新琴似	勝敗	順位
① 新川西					
② 北陽					
③ 新琴似					

Lリーグ	羊丘	光陽	啓明	平岸	勝敗	順位
① 羊丘						
② 光陽						
③ 啓明						
④ 平岸						

【4チームリーグ】

- 1、①-④ ②-③
- 2、①-③ ②-④
- 3、①-② ③-④

【3チームリーグ】

- 1、②-③
- 2、①-③
- 3、①-②

【女子1位トーナメント】  
 <1位決定戦>

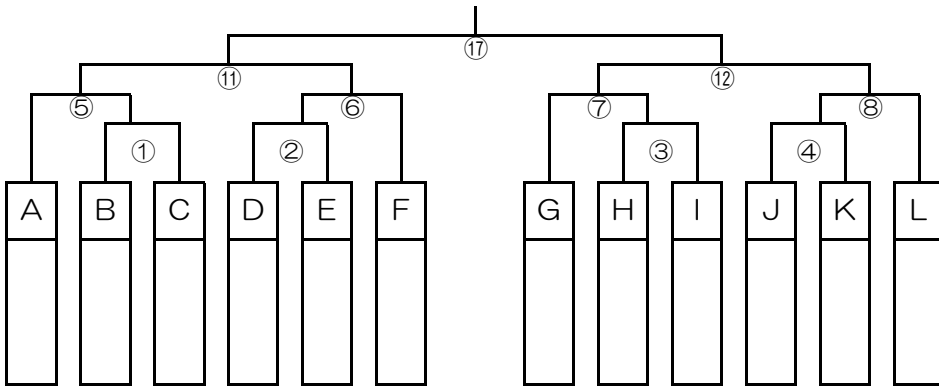

<9位決定戦>

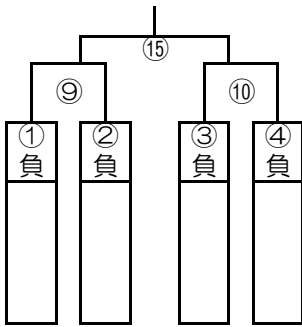

<5位決定戦>

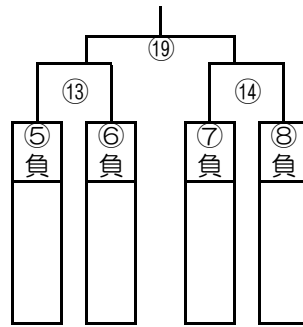

<11位決定戦>

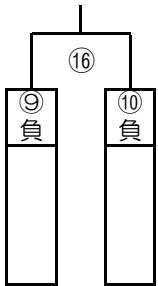

<3位決定戦>

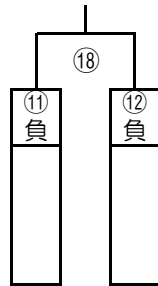

<7位決定戦>

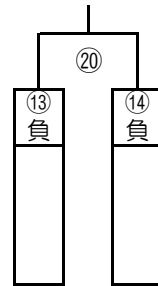

順位	学校名
1位	
2位	
3位	
4位	
5位	
6位	
7位	
8位	

順位	学校名
9位	
10位	
11位	
12位	

# 相互審判の手引き

## 1. 競技開始前

- ・選手確認 ゼッケン着用の確認と共に、対戦表との照合。
- ・ユニフォーム確認 日本卓球協会公認用具指定業者のもので公認マークが付いているかどうか。
- ・ラケット確認 ラケットは JTTA、ラバーは JTTA か ITTF から公認されているか。  
ラバーのはみ出しや欠損はないか、平坦であるか等。
- ・ボール選択 要求が異なる場合は、拳により決定。
- ・サービス・レシーブ・エンド選択の拳
- ・開始前の練習時間計測（3球以内）

## 2. 競技中

- ・開始時の宣告 ファーストゲーム ○○ トゥ サーブ ラブオール。
- ・時間計測 1 ゲーム毎に計測する。開始後 10 分経過した場合は促進ルールが適用され、そのマッチ終了まで継続する。但し、10 分経過時に双方の得点合計が 18 点（9-9、10-8）以上の場合は適用されない。促進ルール適用の場合は、本部にストロークカウンターを要請する。
- ・カウントコール ポイント決定後直ちに宣告（選手に聞こえるように）。
- ・レット・ストップ 選手に聞こえるように宣告し、同時に右手を頭上に高く上げる。
- ・競技の継続性を促す タオル使用時やポイントの合間が長引かないようにする。
- ・サービス確認 オープンハンドであるか、掌にのせているか、台より下がっていないか、16 cm 以上真っ直ぐ上に投げ上げているか、落下途中で打球しているか、打球点が台上でないか、レシーバーから見えているか等。
- ・ゲーム終了宣告 11-X ゲーム トゥ ○○
- ・ゲーム間の計測 1 分以内。超過する前にタイム宣告。
- ・マッチ終了宣告 11-X ゲーム アンド マッチ トゥ ○○。勝者側の手を斜め上方に上げる。

### 【ハンドシグナル】

#### 1. 1人審判の場合

カウント器を持ちながらの場合、開始時のサーバーと主にレット、必要なときにサーバーや勝者。

#### 2. 2人審判の場合

主審～開始時のサーバー、ポイント、レット、勝者など。

副審～ネット、ストップ、副審側のサイドの判定。

#### 【主審ポイント】

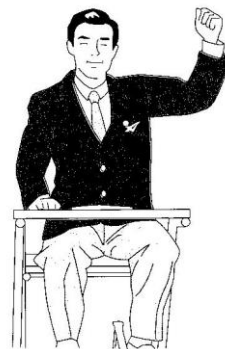

#### 【主審レット】

#### 【副審ネット・ストップ】



【時間計測】 練習 3 球、ゲーム 10 分、ゲーム間 1 分

